

PROMUEVE_
**Experiencia
Peñíscola**

COMERCIALIZA_
JBM
INMOBILIARIA

PROYECTISTA_
AICEQUIP
arquitectos & ingenieros



TERRAZAS DE PEÑÍSCOLA



PORCELANOSA
PARTNERS

el proyecto del partner.

Confiar en una marca líder en el mercado, con más de 45 años de experiencia, ha hecho que el 100% de los acabados de nuestras viviendas sean de PORCELANOSA GRUPO.

Y es aquí donde empieza vuestra aventura, vuestro hogar, en un entorno idóneo, con la seguridad de tener la máxima calidad y garantía.

Bienvenidos al proyecto de vuestra vida,
bienvenidos a vuestra nueva casa.

PORCELANOSA PARTNERS

Las imágenes que se muestran a lo largo de este catálogo carecen de valor contractual

la atmósfera ideal.

Disfrutar de lo esencial es una filosofía de vida que permite expresar un estado de serenidad en los espacios.

La arquitectura del bienestar y el confort es imprescindible para crear una atmósfera ideal.



PAVIMENTO
GENERAL

| OPCIÓN 1

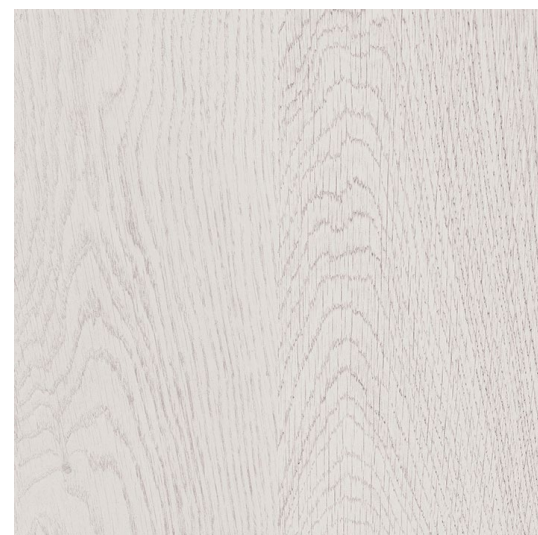

FOREST FRESNO
14,3 x 90 cm / 22 x 90 cm
Gres Porcellanato Rectificado



| OPCIÓN 2

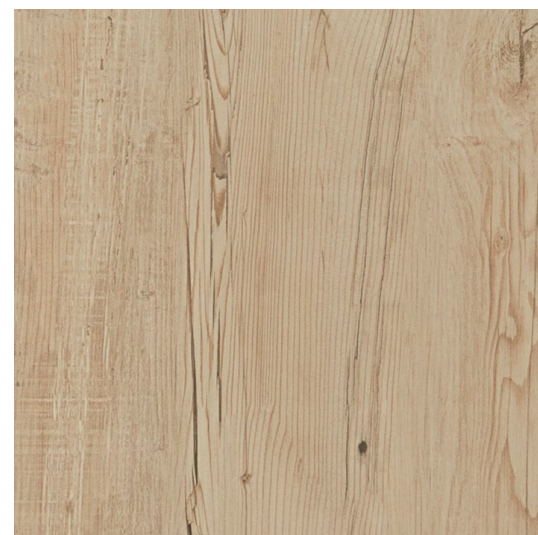

FOREST MAPLE
14,3 x 90 cm / 22 x 90 cm
Gres Porcellanato Rectificado



elritmo frenético.

Todo un equipamiento que responde a las necesidades del día a día, a la creación y el sentido del gusto.

Un espacio donde el ritmo frenético se calma para dejarse llevar por las buenas vibraciones de los pequeños detalles.



COCINA

PORCELANOSA KITCHENS
emotions®

OPCIÓN 1 | FRENTE

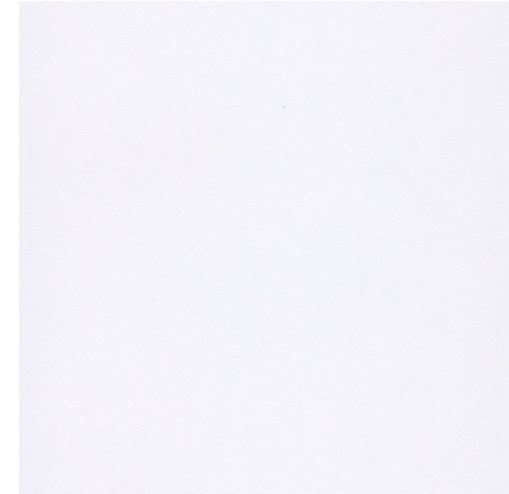

BLANCO NÚBOL

OPCIÓN 2 | FRENTE



BISÓN

OPCIÓN 3 | FRENTE



NOGAL MOON

OPCIÓN | REVESTIMIENTO

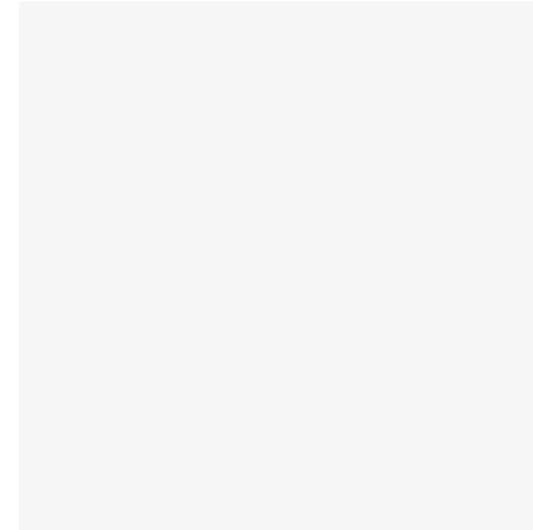

GLACIAR
31,6 x 90 cm

OPCIÓN | ENCIMERA

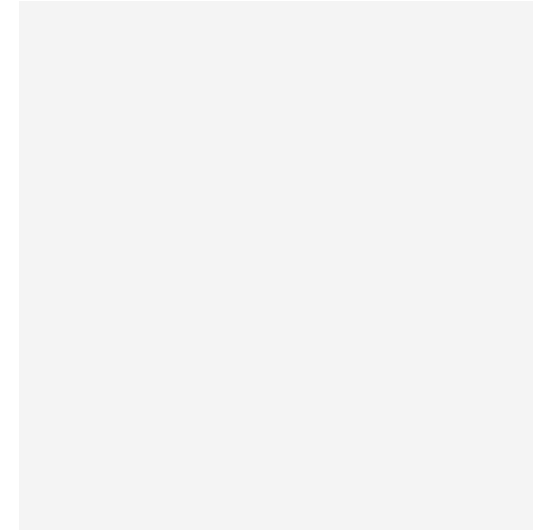

110 SNOW WHITE
KRION

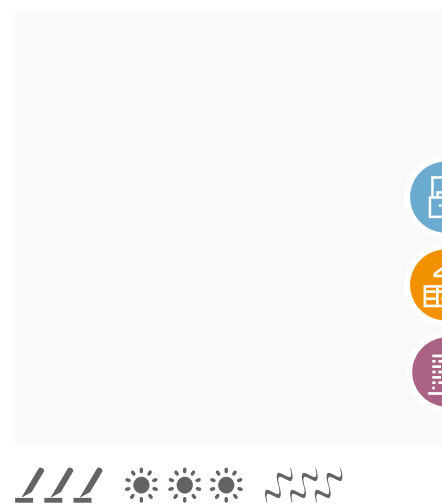

Krion
Unlimited Surfaces



SUPERFICIE Krion

Snow White 1100:



- Canto recto 12 mm.
- Copete de 50 mm alto.
- Entrepaños hasta 600 mm de altura.
- Voladizo en isla.
- Canto recto de 24 mm de grosor en isla.
- Hueco para placa.
- Hueco para fregadero bajo encimera y orificio para grifería.

¿Qué es Krion® K-life?

Krion® K-Life es el salto revolucionario que ha dado Krion en el mundo del solid surface.

La tecnología Krion® Eco-Active, que incluye K-Life, dota al material de múltiples nuevas propiedades, fundamentadas en el fenómeno natural de la fotocatalisis. Dando lugar a un producto innovador y exclusivo a nivel mundial patentado, integrado con la naturaleza, perdurable en el tiempo y con efecto directo en nuestra calidad de vida. Estas nuevas propiedades del material no modifican sus cualidades físicas, ni el color, no tiene limitaciones en su uso, no es un simple tratamiento superficial y no contiene ningún componente peligroso.



Declare.



www.krion.com



COCINA | KRION



Eliminación de los productos químicos

Mediante la nueva tecnología presente en Krion® K-life se ha conseguido eliminar un gran número de compuestos peligrosos para nuestra salud como son pesticidas y plaguicidas presentes en nuestro entorno y especialmente en los alimentos que consumimos.



Fácil limpieza

Gracias a la revolucionaria nueva tecnología presente en Krion® K-life, los líquidos y suciedad pueden ser limpiados de la superficie del material con mayor facilidad y reduciendo el uso de detergentes.



Contribuye a la Purificación del Aire

En la atmósfera y en nuestros hogares debido a la contaminación, existen ciertos gases que son peligrosos para los humanos y la propia naturaleza. Cuando estos gases entran en contacto con la superficie de Krion® K-life, se inicia una reacción química de degradación, generando productos inofensivos como las sales minerales y el agua.



Bactericida

Gracias a la nueva tecnología Krion® K-life, ya no solo no pueden proliferar las bacterias en el material si no que al entrar en contacto con la superficie del material activo las bacterias son eliminadas.



COCINA | KRION



FREGADERO
Gamadecor Round
Acero Inox
45 cm



GRIFERÍA DE COCINA
Noken Urban Stick
Monomando con ducha extraíble



BASE PROTECTORA FREGADERO



ACCESORIO
Cubertero



CAMPANA DECORATIVA
A PARED RECTANGULAR
Acero inox
90 cm



LAVAVAJILLAS
Display y selección directa
45 cm



PLACA INDUCCIÓN
Inducción encastrable
Negra/Biselada
Control táctil de fácil uso
60 cm



LAVADORA
Carga frontal
Antihuellas
60 cm



HORNO
Multifuncional
60 cm



FRIGORÍFICO
Combinado
Acero antihuellas
203 x 60 x 66 cm

OPCIÓN 1 | PAVIMENTO



FOREST FRESNO
14,3 x 90 cm / 22 x 90 cm
Gres Porcellanato Rectificado

OPCIÓN 1 | REVESTIMIENTO

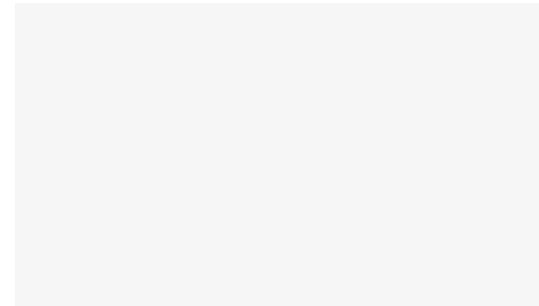

GLACIAR
31,6 x 90 cm

OPCIÓN 1 | FRENTE



NOGAL MOON



_COCINA - OPCIÓN 1
FRENTE **NOGAL MOON**
GRIFERÍA **NOKEN ROUND**
ENCIMERA + COPETE **BOTTEGA ANTRACITA**
REVESTIMIENTO **CHINA BLANCO**
PAVIMENTO **BOTTEGA CALIZA**

OPCIÓN 2 | PAVIMENTO



FOREST MAPLE
14,3 x 90 cm / 22 x 90 cm
Gres Porcellanato Rectificado

OPCIÓN 2 | REVESTIMIENTO

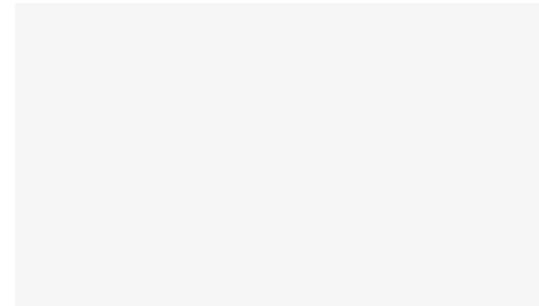

GLACIAR
31,6 x 90 cm

OPCIÓN 2 | FRENTE

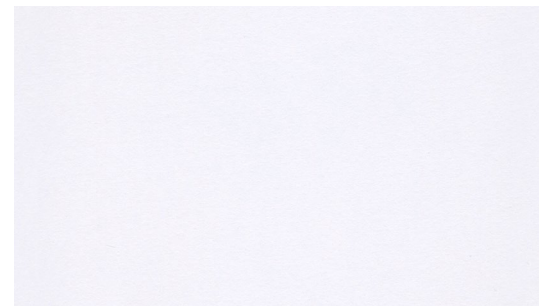

BLANCO NÚBOL



_COCINA - OPCIÓN 2
FRENTE NOGAL MOON
GRIFERÍA NOKEN ROUND
ENCIMERA + COPETE RAW SMOKE
REVESTIMIENTO CHINA BLANCO
PAVIMENTO VELA SMOKED

OPCIÓN 3 | PAVIMENTO



FOREST FRESNO
14,3 x 90 cm / 22 x 90 cm
Gres Porcellanato Rectificado

OPCIÓN 3 | REVESTIMIENTO

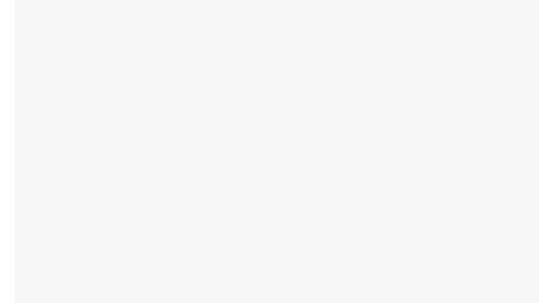

GLACIAR
31,6 x 90 cm

OPCIÓN 3 | FRENTE

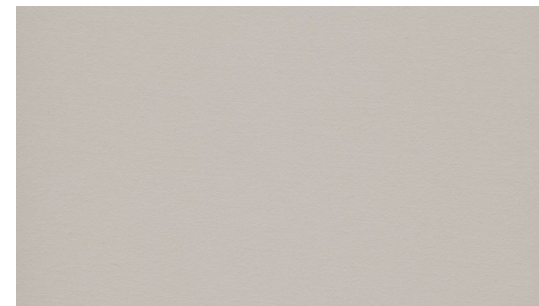

BISÓN



_COCINA - OPCIÓN 3
FRENTE BLANCO NUBOL
GRIFERÍA NOKEN ROUND
ENCIMERA + COPETE LIEM DARK
REVESTIMIENTO CHINA BLANCO
PAVIMENTO MATIKA SILVER

el confort eficiente.

Todo dispuesto para el
placer que mereces, sin
tener que mirar el tiempo.
El confort eficiente que
te hace desconectar para
volver a la esencia de vivir.

Es la sensación de
funcionalidad junto a la
belleza la que se revela
para ofrecer una nueva
forma a los espacios.



BAÑO
PRINCIPAL



INODORO
Acro Compact



PLATO DE DUCHA
Flow Rock
Blanco Krion
100 cm x 70 cm



COLUMNA DE DUCHA
Smart
Cromo

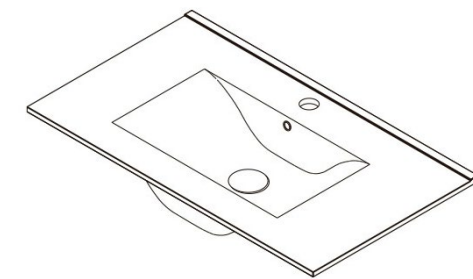

LAVABO
Hoop
80 cm

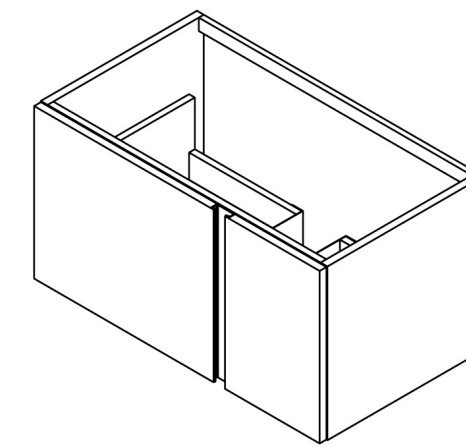

MUEBLE DE BAÑO
Wish
Blanco Brillo
80 cm



GRIFERÍA MONOMANDO LAVABO
Hotels
Cromo

BAÑO PRINCIPAL · OPCIÓN 1 | PAVIMENTO

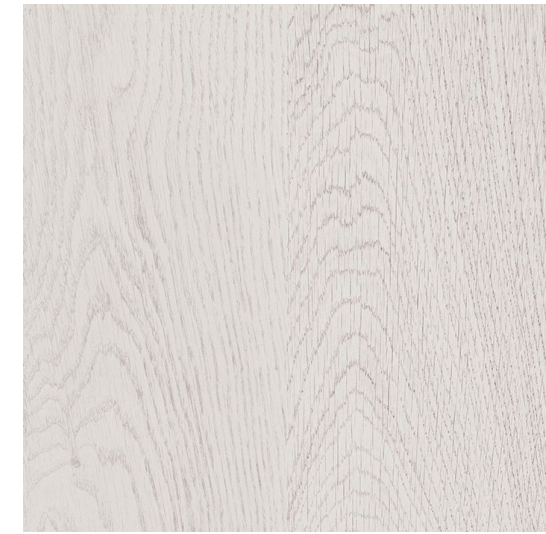

FOREST FRESNO
14,3 x 90 cm / 22 x 90 cm
Gres Porcellanato Rectificado

BAÑO PRINCIPAL · OPCIÓN 1 | REVESTIMIENTO



LIMIT VELA SMOKED
31,6 cm x 90 cm
Revestimiento Monoporosa



VELA SMOKED
31,6 cm x 90 cm
Revestimiento Monoporosa



BAÑO PRINCIPAL · OPCIÓN 1
GRIFERÍA MONOMANDO LAVABO **HOTELS**
MUEBLE DE BAÑO **WISH**
LAVABO **HOOP**
INODORO SUSPENDIDO **ACRO COMPACT**
PLATO DE DUCHA **FLOW ROCK**
COLUMNA DE DUCHA **SMART**
REVESTIMIENTO **VELA SMOKED + LIMIT VELA SMOKED**
PAVIMENTO **FOREST FRESNO**

BAÑO PRINCIPAL · OPCIÓN 2 | PAVIMENTO



FOREST MAPLE
14,3 x 90 cm / 22 x 90 cm
Gres Porcellanato Rectificado

BAÑO PRINCIPAL · OPCIÓN 2 | REVESTIMIENTO



LIMIT VELA SMOKED
31,6 cm x 90 cm
Revestimiento Monoporosa



VELA SMOKED
31,6 cm x 90 cm
Revestimiento Monoporosa



BAÑO PRINCIPAL · OPCIÓN 1
GRIFERÍA MONOMANDO LAVABO **HOTELS**
MUEBLE DE BAÑO **WISH**
LAVABO **HOOP**
INODORO SUSPENDIDO **ACRO COMPACT**
PLATO DE DUCHA **FLOW ROCK**
COLUMNA DE DUCHA **SMART**
REVESTIMIENTO **VELA SMOKED + LIMIT VELA SMOKED**
PAVIMENTO **FOREST FRESNO**

sin mirar el tiempo.

Todo dispuesto para el placer que mereces, sin tener que mirar el tiempo. El confort eficiente que te hace desconectar para volver a la esencia de vivir.

Es la sensación de funcionalidad junto a la belleza la que se revela para ofrecer una nueva forma a los espacios.



BAÑO
SECUNDARIO



PLATO DE DUCHA
Flow Rock
Blanco Krión
100 cm x 70 cm



MAMPARA
Inter 9
100 cm



GRIFERÍA DUCHA TERMOSTÁTICA
Marne
Cromo



PACK DUCHA
City N
Cromo



INODORO
Acro Compact



LAVABO
Marne
80 cm



SIFÓN
Hotels
Cromo



GRIFERÍA MONOMANDO LAVABO
Hotels
Cromo

BAÑO SECUNDARIO · OPCIÓN 1 | PAVIMENTO

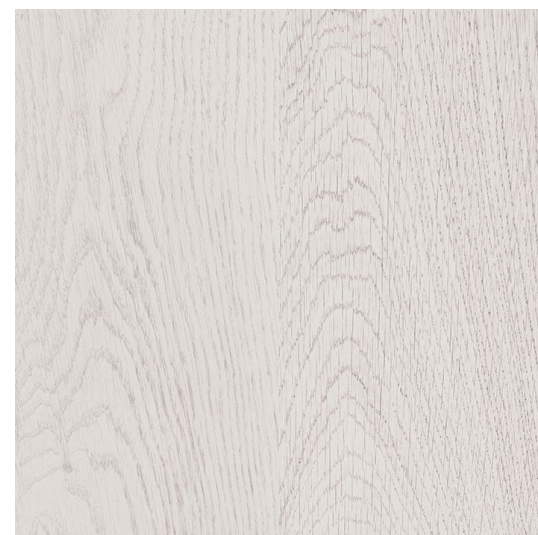

FOREST FRESNO
14,3 x 90 cm / 22 x 90 cm
Gres Porcellanato Rectificado

BAÑO SECUNDARIO · OPCIÓN 1 | REVESTIMIENTO



STRIPE MATIKA BONE
31,6 cm x 90 cm
Revestimiento Monoporosa

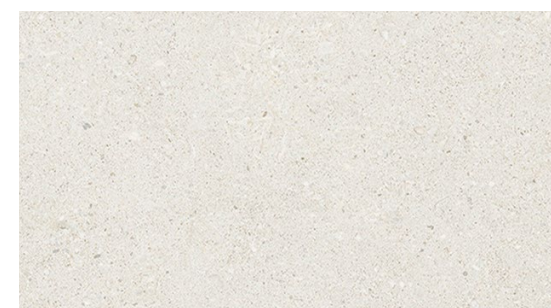

MATIKA BONE
31,6 cm x 90 cm
Revestimiento Monoporosa



BAÑO SECUNDARIO · OPCIÓN 2
GRIFERÍA MONOMANDO LAVABO HOTELS
LAVABO MARNE
SIFÓN HOTELS
PLATO DE DUCHA FLOW ROCK
GRIFERÍA TERMOSTÁTICA MARNE
PACK DUCHA CITY N
REVESTIMIENTO STRIPE MATIKA BONE + MATIKA BONE
PAVIMENTO FOREST FRESNO

BAÑO SECUNDARIO · OPCIÓN 2 | PAVIMENTO

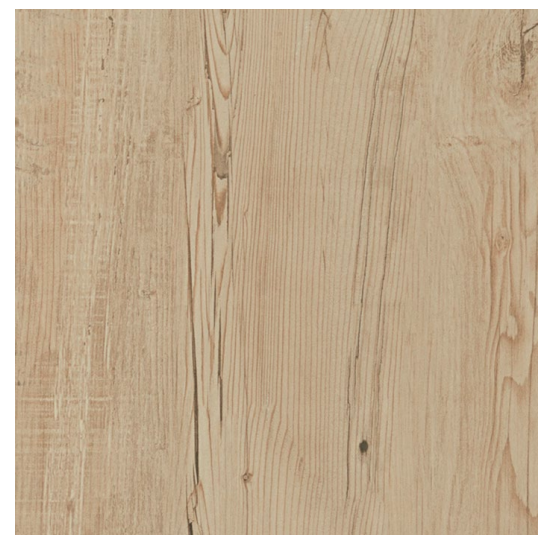

FOREST MAPLE
14,3 x 90 cm / 22 x 90 cm
Gres Porcellanato Rectificado

BAÑO SECUNDARIO · OPCIÓN 2 | REVESTIMIENTO



STRIPE MATIKA BONE
31,6 cm x 90 cm
Revestimiento Monoporosa

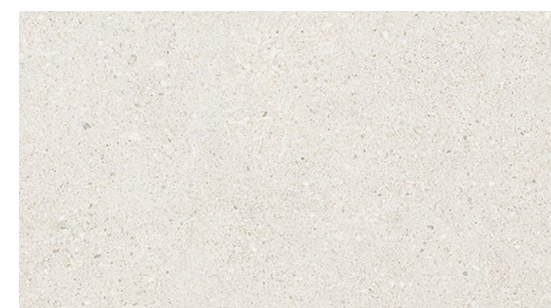

MATIKA BONE
31,6 cm x 90 cm
Revestimiento Monoporosa



BAÑO SECUNDARIO · OPCIÓN 2
GRIFERÍA MONOMANDO LAVABO HOTELS
LAVABO MARNE
SIFÓN HOTELS
PLATO DE DUCHA FLOW ROCK
GRIFERÍA TERMOSTÁTICA MARNE
PACK DUCHA CITY N
REVESTIMIENTO STRIPE MATIKA BONE + MATIKA BONE
PAVIMENTO FOREST MAPLE

Terrazas de Peñíscola



TERRAZAS



FOREST FRESNO
22 cm x 90 cm
Gres Porcellanato Rectificado





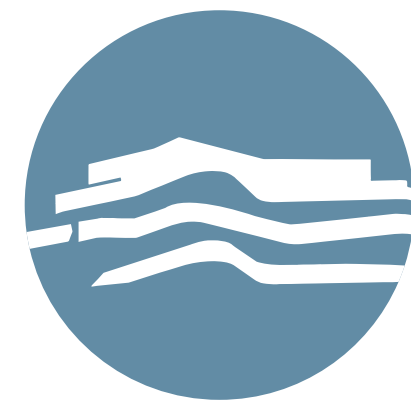

TERRAZAS DE PEÑÍSCOLA



Terrazas de Peñíscola



MEMORIA DE
CALIDADES

ESTRUCTURA Y CIMENTACIÓN

Forjados bidireccionales y pilares de hormigón armado. Cimentación superficial de hormigón armado, con pilotaje en las zonas que el terreno así lo requiera.

CUBIERTA

Cubierta plana tipo invertida. Con formación de pendientes, impermeabilización compuesta por doble tela asfáltica, aislamiento térmico con placas rígidas de poliestireno extruido y acabado con grava lavada en zonas de instalaciones. En terrazas de uso privativo, cubierta plana transitable con acabado de baldosas cerámicas.

CARPINTERIA EXTERIOR

Carpintería de PVC en color blanco, con rotura de puente térmico. Con paños fijos y paños de apertura oscilobatiente. Acristalamiento con doble vidrio termoacústico con cámara de aire deshidratada tipo "Climalit". Persiana enrollable de lamas de aluminio lacado en blanco en dormitorios.

REVESTIMIENTOS Y FALSOS TECHOS

En cocinas integradas se revestirá el frente entre mueble alto y encimera con el mismo material que ésta última. Zonas de techos de yeso laminado, liso o desmontables según requerimiento de instalaciones. Pintura plástica lisa en paredes y techos. Elementos metálicos galvanizados sin pintar o con esmalte previa imprimación.

FACHADA

Fachadas de ladrillo revestido con enfoscado tipo monocapa. Con trasdosado interior que incluye aislamiento térmico, evitando la existencia de puentes térmicos y reduciendo así la demanda energética de las viviendas.

TABIQUERIA

Placas de yeso laminado fijadas mediante perfilera metálica con aislamiento termoacústico interior de lana mineral. En zonas húmedas las placas serán de tipo hidrófugo. La separación entre viviendas, y entre viviendas y zonas comunes, se realizará mediante bloque cerámico acústico enfoscado y trasdosado con placas de yeso laminado con aislamiento mineral en su interior.

CARPINTERIA INTERIOR

Puertas de acceso con cerradura de seguridad de tres puntos de anclaje acabado liso blanco. Puertas de paso abatibles de MDF lacadas. Armarios modulares empotrados equipados con estante y barra de colgar. Los herrajes, manillas y tiradores serán de aluminio con acabado inoxidable mate.

PAVIMENTOS

Pavimento general de la vivienda de gres porcelánico. Zonas comunes y peldaños de escaleras con baldosas de gres cerámico o piedra. Urbanización exterior combina zonas ajardinadas y pavimentadas.

MOBILIARIO Y EQUIPAMIENTO DE COCINA

Cocinas con muebles altos y bajos. Con encimera de Krion y frente alicatado. Equipamiento incluido: campana extractora, placa de inducción, horno eléctrico multifunción, nevera, lavadora, lavavajillas de 45cm y fregadero de un seno con grifería monomando de bajo caudal.

SANITARIOS Y EQUIPAMIENTO DE BAÑOS

Alicatado liso con pared decorativa tipo mosaico /relieve en el ámbito de la ducha. Sanitarios de porcelana blanca. Lavabo sobre mueble en el baño principal, y lavabo suspendido en el baño secundario. Plato de ducha de Krion y mampara instalada en ambos baños.

ZONAS COMUNES

Espacio libre de uso común ajardinado. Piscina comunitaria y área de solárium. Zona de juegos infantiles y pádel. Puertas de paso vehicular de apertura automática mediante mando a distancia. Aparcamiento de bicicletas a razón de una plaza por vivienda, ubicada a nivel de planta baja, fácilmente accesible desde vía pública.

INSTALACIONES

Agua caliente sanitaria y climatización: Centralita individual de aerotermia para control y gestión del agua caliente sanitaria. Instalación de aire acondicionado frío-calor con bomba de calor por conductos con rejillas de impulsión en estar-comedor y dormitorios. Termostato ambiente en salón.

Ventilación:

Sistema de ventilación mecánica con extracción en cocina y baños.

Electricidad y telecomunicaciones:

Grado de electrificación elevado. Dotación de Red Digital de Servicios Integrados (canalización) para posible instalación de TV por cable y se dispondrá de instalación de recepción de televisión analógica y digital, radio y telefonía, con tomas en salón y dormitorio principal. Videoportero automático. Plazas de aparcamiento con preinstalación de carga para vehículos eléctricos según normativa vigente. Iluminación en zonas comunes con tecnología LED.

Fontanería y saneamiento:

Tuberías de polietileno reticulado aislado y red sanitaria de PVC. Riego por goteo automático y aspersión en zonas ajardinadas de la urbanización.

Ascensores:

Con acceso desde todas las plantas de viviendas y planta baja, puertas automáticas, detección de sobrecarga y conexión telefónica.

PORCELANOSA

PARTNERS

PORCELANOSA Grupo

Carretera Nacional 340, km 56.2
12540 Vila-real, Castellón, España
Teléfono_ +34 964 507100
Fax Nacional_ 964 507106
Fax internacional_ +34 964 507121
Apartado de correos 131

2021 - CATÁLOGO TERRAZAS DE PEÑÍSCOLA - 09/21

PORCELANOSA Grupo se reserva el derecho de modificar y/o suprimir ciertos modelos expuestos en este catálogo sin previo aviso. Los colores de las piezas pueden presentar ligeras diferencias respecto a los originales. Los ambientes que se muestran en este catálogo son sugerencias decorativas de carácter publicitario debiéndose utilizar en la instalación real las instrucciones de colocación editadas por **PORCELANOSA Grupo**.

© 2021 **PORCELANOSA Grupo**.

El contenido de este catálogo está protegido por la Ley de Propiedad Intelectual, Real Decreto Legislativo 1/1996. Cualquier reproducción del mismo, en parte o en su totalidad, sin autorización expresa de **PORCELANOSA Grupo** puede ser sancionada conforme el Código Penal.



TERRAZAS DE PEÑÍSCOLA



BY APPOINTMENT TO
H.R.H. THE PRINCE OF WALES
MANUFACTURER AND DISTRIBUTOR
OF CERAMIC TILES AND BUILDING PRODUCTS.
PORCELANOSA GROUP LIMITED

PORCELANOSA Grupo

CARRETERA NACIONAL 340 - KM 55,8. VILA-REAL | 12540 | CASTELLÓN | ESPAÑA
PORCELANOSA.COM