



**Memoria  
de calidades**

**Eneida**  
Puig de Ros





# Eneida

**Bienvenidos**

Nuestro compromiso contigo comienza desde el primer momento y, por eso, queremos compartirte la memoria de calidades de tu nueva casa. Conoce todos los detalles de Eneida y empieza a imaginar los espacios que, dentro de nada, serán un sueño hecho realidad.

**¿Qué necesitas?**



# 01

## Tu espacio

En AEDAS Homes, la calidad es una constante y un objetivo siempre presente, de ahí que hayamos pensado en todos los detalles de tu nueva casa.

## Tu chalet

En Eneida apreciarás la cuidada selección de materiales y tratamientos para los distintos espacios que hemos incorporado al proyecto. Tu nuevo chalet maximizará el aprovechamiento de las múltiples orientaciones y vinculará visualmente los espacios interiores con los jardines exteriores, lo que te permitirá disfrutar de ellos tanto en invierno como en verano. Aprovecha la intimidad que te ofrecen los chalets pareados de Eneida y sus amplios jardines privados exteriores con piscina propia independiente.

Tu piscina quedará completamente integrada en el jardín de la vivienda, configurando un espacio único y diferente que se convertirá en uno de los espacios más especiales de la casa.

Además, tu nueva casa en Eneida contará con dos plazas de aparcamiento en superficie que, opcionalmente, dispondrán de un punto de recarga para vehículos eléctricos.



Piscina privada



Jardines privados

# 02

## Tus interiores

### Vestíbulo, salón, pasillo y dormitorios

En planta baja, el pavimento de tu nueva casa será de gres porcelánico. El pavimento de pasillo y dormitorios de planta primera será de pavimento laminado. En todas las estancias el suelo estará rematado con un rodapié con terminación lacada en blanco a juego con la carpintería interior para crear un ambiente completamente integrado en toda la vivienda.

Las paredes irán acabadas con pintura plástica lisa. Se colocará falso techo de placa de yeso laminado en vestíbulo y pasillo, terminado en pintura plástica.

### Cocina

Preparar tus platos favoritos será mucho más fácil en este espacio pensado para ti. Estas son las calidades y acabados que incluirá tu nueva cocina en Eneida:

- › Pavimento de baldosas de gres porcelánico y rodapié acabado lacado.
- › Paramentos verticales acabados en pintura plástica lisa sobre placa de yeso laminado antihumedad.
- › Falso techo de panel de yeso laminado con pintura plástica lisa.

La cocina en Eneida se entregará amueblada con un diseño actual de muebles altos y bajos de gran capacidad y, además, incluirá el

siguiente equipamiento:

- › Placa vitrocerámica.
- › Grupo filtrante.
- › Horno eléctrico y microondas integrados en columna.
- › Encimera y frente de encimera en cuarzo compacto.
- › Fregadero con grifería monomando de bajo consumo.



## Select AEDASHOMES

### Servicio Select

Con el servicio Select de AEDAS Homes podrás personalizar varios aspectos de tu nueva casa:

- › Elige entre diferentes tipos de ambiente según tus gustos.
- › Escoge entre varias opciones de distribución interior. Elige la que mejor se adapte a tus necesidades.
- › Aumenta tu confort con dispositivos de seguridad y tecnología
- › Mejora las calidades y acabados.
- › Completa el equipamiento de tu jardín como más se adapte a tus necesidades.
- › Consigue que tu vivienda sea aún más sostenible incorporando en ella un sistema innovador que te permitirá ventilar tu casa sin necesidad de abrir las ventanas.



Tus interiores

## Baños

Las paredes y solados de los baños, tanto principales como secundarios, irán revestidas de baldosa cerámica para soportar la humedad sin que se dañen las propiedades del pavimento.

Se colocarán falsos techos continuos antihumedad con pintura plástica lisa. Pensando en tu máxima comodidad, la instalación del sistema de climatización contará con falso techo registrable que permitirá el futuro mantenimiento de la unidad interior.

En todos los baños se instalarán griferías monomando y sanitarios blancos de diseño actual. El baño principal contará con lavabo y mueble suspendido. Además, incorporará plato de ducha con grifería termostática y mampara de hoja fija.

En los baños secundarios encontrarás lavabos suspendidos. Uno de ellos irá dotado de plato de ducha y el otro de bañera. Todos los baños dispondrán de luminarias tipo led.



## Terrazas y/o jardines privados

Todas las terrazas llevarán sistema para evacuación de aguas, iluminación y una toma de corriente. Los jardines privados dispondrán de una toma de agua.

Además, para que la seguridad sea máxima, la zona de terraza al aire libre vinculada al salón se pavimentará con gres antideslizante especial para exteriores.

## Tabiquería interior y aislamientos

La tabiquería seca empleada en tu nueva vivienda resultará de gran utilidad porque evitará las rozas y suprimirá los puentes acústicos al conducir las instalaciones por el espacio intermedio que quedará entre los tabiques. Además, conseguirá un acabado exterior óptimo para la aplicación de pintura lisa.

- › Divisiones interiores entre estancias: ejecutadas con tabiquería seca.
- › Divisiones entre viviendas: para aportar mayor seguridad se dispondrá un núcleo reforzado, acabado a ambos lados por trasdosados de tabiquería seca.

## Carpintería interior

AEDAS Homes también ha cuidado la carpintería interior para que disfrutes de todos los detalles de tu nueva casa.

- › La puerta de acceso a la vivienda será blindada con terminación interior lacada en blanco y exterior con acabado integrado en el conjunto de fachada. Estará dotada de mirilla óptica.
- › Las puertas interiores de la vivienda serán con acabado lacado blanco y tiradores de acero inoxidable mate, dotando a la vivienda de un aspecto elegante y actual. Su apertura será en general abatible, incorporándose correderas excepcionalmente por criterios de funcionalidad.
- › Los armarios serán en general de

puertas abatibles, contemplando puertas correderas excepcionalmente por criterios de funcionalidad. Su acabado será lacado en blanco a juego con el resto de la carpintería. Interiormente irán vestidos con balda de maletero y barra de colgar.

# 03

## Instalaciones

### Fontanería y saneamiento

La instalación de fontanería incluirá las tomas de agua para cada aparato sanitario en baños y cocina (fregadero) y para los electrodomésticos en la zona de cocina y lavadero (lavadora y lavavajillas). Tu vivienda dispondrá de una llave de corte general y llaves de corte independientes en cada cuarto húmedo.

La producción del agua caliente de la vivienda se realizará mediante paneles solares de alto rendimiento ubicados en la cubierta, con un sistema de apoyo mediante termo eléctrico.

Cada uno de los aparatos sanitarios de la vivienda se conectará a la red de saneamiento, siendo las bajantes de PVC insonorizado.



### Calefacción y climatización

Para que disfrutes del confort en tu nueva casa dispondrá de climatización y calefacción -frío/calor- por conductos mediante la instalación de una bomba de calor de alta eficiencia, rejillas de impulsión en salón y dormitorios y con control térmico bizonal -día/noche-.

### Ventilación

Tu vivienda incorporará un sistema de ventilación para garantizar la salubridad del aire interior y el cumplimiento del Código Técnico de la Edificación.

### Electricidad y telecomunicaciones

Tu casa en Eneida contará con la dotación de tomas eléctricas y de telecomunicaciones requeridas por normativa. Tendrás tomas de teléfono y TV/FM en salón, cocina y dormitorios.

La iluminación interior de los puntos de luz empotrados que encontrarás en Eneida se hará con luminarias de tecnología led en vestíbulo, distribuidor, baños y cocina. El resto de espacios contarán con puntos de luz según Reglamento Electrotécnico de Baja Tensión.

La iluminación exterior será mediante apliques en fachada, mientras que en el porche de acceso se colocará una luminaria empotrada en techo.

Dispondrás de videoportero que comunicará con la puerta de entrada a la vivienda. Opcionalmente podrás incorporar una instalación domótica para controlar el encendido y apagado de luminarias a través de una aplicación instalada en tu teléfono móvil.



# 04

## El edificio

### Fachada y cubierta

Para que disfrutes de tu nueva casa incluso antes de entrar en ella, las fachadas se han diseñado con materiales de última generación consiguiendo una imagen atractiva y actual. Los acabados decorativos combinarán las prestaciones térmicas con el diseño más vanguardista adaptándose a las necesidades del siglo XXI.

La fachada estará formada por un cerramiento multicapa que garantizará un aislamiento térmico y acústico de toda su envolvente, lo que conseguirá un importante ahorro energético y logrará un gran confort en el interior de la vivienda.

Las cubiertas se han diseñado según el uso al que estarán destinadas, garantizando su estanqueidad en todos los casos con impermeabilización.

### Carpintería exterior y vidrios

El conjunto de carpintería exterior y acristalamiento asegurará el cumplimiento del Código Técnico de la Edificación, concretamente del Documento Básico Ahorro de Energía y el de Protección frente al Ruido, aumentando el nivel de confort dentro de la vivienda. Eneida dispondrá de:

- › Carpintería con perfilaría de aluminio con rotura de puente térmico combinando con distintos tipos de apertura según ubicación.
- › Acristalamiento doble vidrio con cámara de aire deshidratado.
- › Persianas enrollables de lamas y accionamiento manual en dormitorios y salón, color similar al de la carpintería exterior.

### Estructura y cimentación

La estructura de tu nueva casa será calculada según la normativa vigente y Código Técnico de la Edificación-. La cimentación estará proyectada de acuerdo a las conclusiones del Estudio Geotécnico.

### Aparcamiento

Todas las viviendas contarán con dos plazas de aparcamiento en superficie junto a la entrada de cada parcela.

### Carpintería exterior

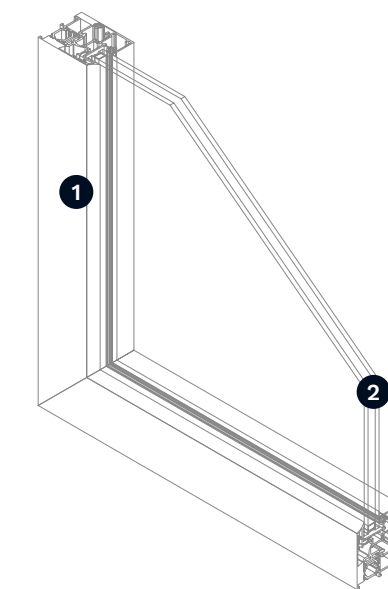

- 1 Perfil aluminio con rotura de puente térmico
- 2 Doble cristal con cámara de aire

# 05

## Medidas de sostenibilidad de tu promoción

### Piscina de cloración salina

Pensando en tu bienestar, la piscina privada de tu nueva casa en Eneida es de cloración salina. Este tratamiento de las aguas no utiliza cloro químico, lo que evita alergias, reacciones en la piel y problemas oculares. Además, no genera residuos, contribuyendo al cuidado del planeta.

### Placas solares térmicas

Las placas solares térmicas son un sistema que utiliza como fuente de energía renovable el sol, permitiendo obtener agua caliente sanitaria. La producción del agua caliente de tu vivienda se realizará mediante paneles solares ubicados en la cubierta con un sistema de apoyo mediante termo acumulador eléctrico individual de gran capacidad.

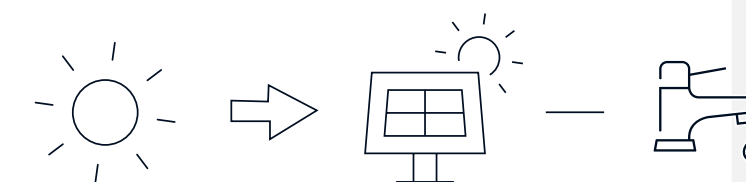

### Ahorro de agua

En AEDAS Homes nos esforzamos por hacer un uso responsable de los recursos. Por eso, en Eneida hemos implementado diferentes medidas de ahorro hídrico que contribuyen a proteger el planeta a la vez que suponen un desembolso menor en la factura a fin de mes. Entre estas medidas se incluye la instalación de griferías de bajo consumo y la de inodoros de doble descarga.

**Consulta todas las medidas de sostenibilidad de Eneida en tu memoria Ecoliving.**



**AEDAS**  
HOMES

**Promoción**

Calle Ropit, 1. Puig de Ros.  
Llucmajor

**Oficina de venta**

Calle Marqués de la Senia, 8.  
Palma - Islas Baleares

**T. +34 871 160 040**



Imágenes no contractuales y meramente ilustrativas sujetas a modificaciones de orden técnico, jurídico o comercial de la dirección facultativa o autoridad competente. Las infografías de las fachadas, elementos comunes y restantes espacios son orientativas y podrán ser objeto de verificación o modificación en los proyectos técnicos. El mobiliario de las infografías interiores no está incluido y el equipamiento de las viviendas será el indicado en la correspondiente memoria de calidades. Toda la información y entrega de documentación se hará según lo establecido en el Real Decreto 515/1989 y demás normas que pudieran complementarlo ya sean de carácter estatal o autonómico.