

**Memoria de
calidades**

Elara
Dos Hermanas

AEDAS
HOMES

aedashomes.com



Elara

Dos Hermanas

Bienvenidos

Nuestro compromiso contigo comienza desde el primer momento y, por eso, queremos compartirte la memoria de calidades de tu nueva casa. Conoce todos los detalles de Elara y empieza a imaginar los espacios que, dentro de nada, serán un sueño hecho realidad.

¿Qué necesitas?

AEDAS
HOMES

Tu urbanización

En AEDAS Homes, la calidad es una constante y un objetivo siempre presente, de ahí que hayamos pensado en todos los detalles de tu nueva casa.



Urbanización interior

Tu urbanización conseguirá que te sientas orgulloso de tu nueva casa incluso antes de entrar en ella. En Elara se ha ideado un espacio cerrado con control de acceso para tu seguridad y la de los tuyos, donde se centralizarán los buzones de la urbanización, amplias calles interiores con aparcamientos numerados y aceras perimetrales accesibles para que disfrutes de un paseo por tu urbanización privada. Además, en su interior podrás encontrar las mejores dotaciones.

Para compartir momentos inolvidables con los que más quieres, la promoción contará con una piscina de adultos y otra infantil, una zona de juegos para niños, pista de patinaje, club social, gimnasio equipado y espacios para estacionar bicicletas.

- Piscina para adultos.
- Piscina para niños.
- Zona de juegos infantiles.
- Pista de patinaje.
- Club social.
- Gimnasio equipado.
- Espacio para bicicletas.



En Elara los espacios comunitarios estarán cuidados al máximo. Los suelos del club social y el gimnasio irán acabados en gres porcelánico y las paredes ofrecerán una combinación de distintos materiales según la zona. Además, estos espacios contarán con cristaleras móviles que facilitarán su extensión con la zona contigua dotada de pérgola para una mayor capacidad y flexibilidad.

La tecnología también estará presente a través de alumbrado con luminarias led, lo que a fin de mes repercutirá en un importante ahorro energético que optimizará el uso de los recursos y consumos.

Los viales interiores irán con un pavimento con acabado de hormigón, así como el acerado.

Tu vivienda

Vestíbulo, salón, pasillo y dormitorios

El pavimento de tu nueva casa será una tarima laminada clase AC5. El suelo estará rematado con un rodapié con terminación lacada en blanco a juego con la carpintería interior para crear un ambiente completamente integrado en toda la vivienda.

Las paredes irán acabadas con pintura plástica lisa. Se colocará falso techo de placa de yeso terminado en pintura plástica.



Cocina

Preparar tus platos favoritos será mucho más fácil en este espacio pensado para ti. Estas son las calidades y acabados que incluirá tu nueva cocina en Elara:

- Pavimento de baldosas de gres porcelánico y rodapié cerámico, con paramentos verticales acabados en pintura plástica lisa sobre tabiquería seca.
- Llevará falso techo de panel de yeso laminado con pintura plástica lisa.
- Se entregará amueblada con un diseño actual de muebles altos y bajos de gran capacidad.

Además, incluirá el siguiente equipamiento:

- › Placa vitrocerámica de inducción.
- › Campana extractora.
- › Horno eléctrico y microondas integrados en columna.
- › Encimera en cuarzo compacto.
- › Frente de encimera en cuarzo compacto.
- › Fregadero con grifería monomando.

Select

AEDAS HOMES

Servicio Select

Con el servicio Select de AEDAS Homes podrás personalizar varios aspectos de tu nueva casa:

- › Elige entre diferentes tipos de ambiente según tus gustos.
- › Distribuye los espacios como mejor se adapten a tus necesidades.
- › Aumenta tu confort con dispositivos de seguridad y tecnología.
- › Mejora las calidades y acabados.
- › Consigue que tu nueva vivienda sea aún más sostenible.

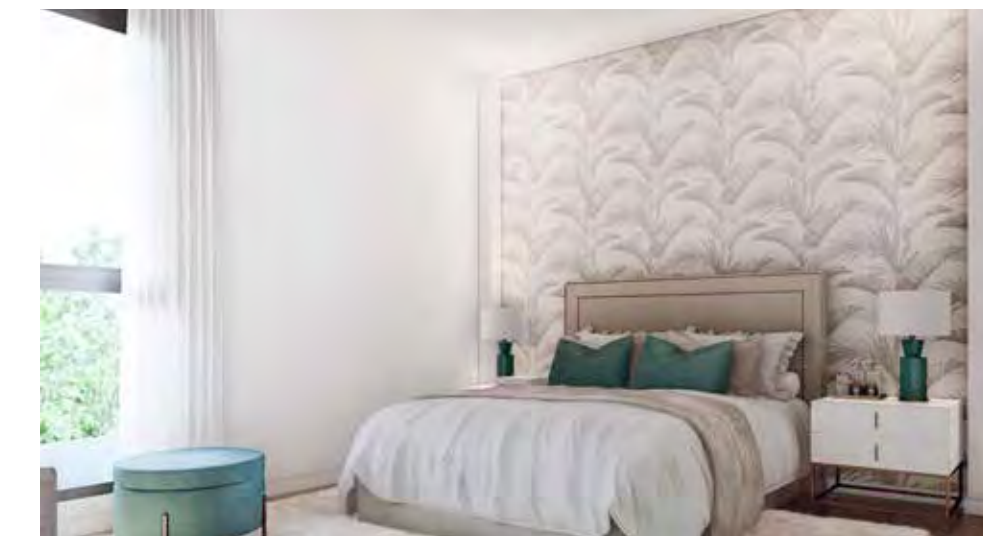

Baños

Las paredes de los baños, tanto principales como secundarios, irán revestidas de gres cerámico, marca APE / PERONDA, combinando con el solado de gres porcelánico.

Se colocarán falsos techos de panel de yeso laminado antihumedad con pintura plástica.

En ambos baños se instalarán griferías monomando, marca HANSGROHE, y sanitarios blancos de diseño actual, marca ROCA. El baño principal contará con lavabo cerámico con mueble marca SALGAR y plato de ducha de resina. En el baño secundario irá un lavabo mural marca ROCA y bañera de acero, y en el baño de planta baja se incorporará lavabo mural y plato de ducha de resina.

Porches y/o jardines privados

Todas las zonas libres de uso privativo de las viviendas llevarán toma de agua. También incluirán iluminación según diseño y una toma de corriente.

Además, para que la seguridad sea máxima, las zonas soladas incluidas en estos espacios al aire libre se pavimentarán con gres antideslizante y contendrán un rodapié del mismo material en las zonas que se requiera.



Tabiquería interior y aislamientos.

La tabiquería seca empleada en tu nueva vivienda resultará de gran utilidad porque minimizará las rozas y suprimirá los puentes acústicos al conducir las instalaciones por el espacio intermedio que quedará entre los tabiques. Además, conseguirá un acabado exterior óptimo para la aplicación de pintura lisa.

- Divisiones interiores entre estancias: ejecutadas con tabiquería seca.
- Divisiones entre viviendas: realizadas con tabiquería seca/mixta y aislamiento según Código Técnico.

Carpintería interior

AEDAS Homes también ha cuidado la carpintería interior para que disfrutes de todos los detalles de tu nueva casa.

- La puerta de acceso a la vivienda será blindada y dotada de mirilla óptica.
- Las puertas interiores de la vivienda serán abatibles con acabado lacado blanco y tiradores de acabado cromado, dotando a la vivienda de un aspecto elegante y actual.
- Armarios de puertas abatibles aprovechando al máximo el espacio con acabado lacado en blanco a juego con el resto de la carpintería. El interior será tipo modular, revestido de textil tipo lino, con barra y balda.

Instalaciones

Fontanería y saneamiento

La instalación de fontanería incluirá las tomas de agua para cada aparato sanitario en baños y cocina (fregadero) y para los electrodomésticos en la zona de cocina y lavadora. Tu vivienda dispondrá de una llave de corte general y llaves de corte independientes en cada cuarto húmedo.

La producción del agua caliente de todas las viviendas de la promoción se realizará por aerotermia.

Cada uno de los aparatos sanitarios de la vivienda se conectará a la red de saneamiento, siendo las bajantes que discurrirán por las cámaras junto a la vivienda de PVC insonorizado.

Calefacción/Climatización

Para que disfrutes del máximo confort en tu nueva casa se ha preinstalado un sistema mediante splits incluyendo máquinas en salón y dormitorio principal.



Electricidad/Telecomunicaciones

Tu vivienda contará con la dotación de tomas eléctricas y de telecomunicaciones, requeridas por normativa, así como un videoportero que te comunicará con el acceso a la urbanización.

La iluminación que encontrarás en el exterior de tu vivienda y en las zonas comunes se realizará con equipos con tecnología led.

Los puntos de luz irán en techo en todas las estancias.

Ventilación

Tu vivienda incorporará un sistema de ventilación de doble flujo para garantizar la salubridad del aire interior y el cumplimiento del Código Técnico de la Edificación.



El edificio

Fachada y cubierta

Para que disfrutes de tu nueva casa incluso antes de entrar en ella, las fachadas se han diseñado consiguiendo una imagen atractiva y actual. Los acabados decorativos combinarán las prestaciones térmicas con el diseño más vanguardista, adaptándose a las necesidades del siglo XXI.

La fachada constará también de una cámara de aire con aislante térmico y acústico, lo que conseguirá un importante ahorro energético y logrará un gran confort en el interior de la vivienda.

En el interior de tu vivienda se colocará un trasdosado de tabiquería seca.

Las cubiertas se han diseñado según el uso al que estarán destinadas, garantizando su estanqueidad en todos los casos con impermeabilización asfáltica.

Carpintería exterior

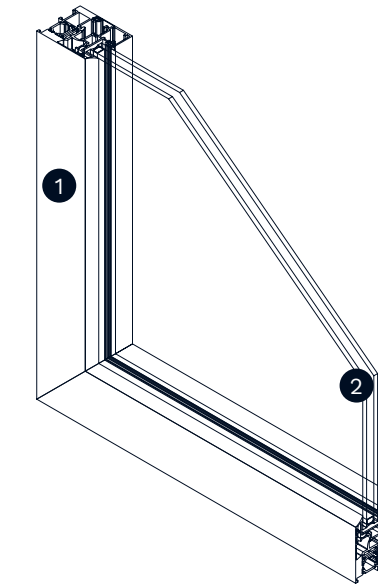

- 1 Perfil aluminio con rotura de puente térmico
- 2 Doble cristal con cámara de aire

Carpintería exterior y vidrios

El conjunto de carpintería exterior y acristalamiento asegurará el cumplimiento del Código Técnico de la Edificación, concretamente del Documento Básico Ahorro de Energía y el de Protección frente al Ruido, aumentando el nivel de confort dentro de la vivienda. Elara dispondrá de:

- Carpintería con perfilera de aluminio con rotura de puente térmico combinando con distintos tipos de apertura según ubicación.
- Acristalamiento de doble vidrio con cámara de aire deshidratado.
- Persianas enrollables de lamas de aluminio con aislamiento inyectado y accionamiento manual, en todas las estancias excepto cuartos de baño. Color similar al de la carpintería exterior.

Estructura y cimentación

La estructura de tu nueva casa será de hormigón armado – calculada según la normativa vigente y Código Técnico de la Edificación–. La cimentación estará proyectada de acuerdo a las conclusiones del Estudio Geotécnico.

Medidas de sostenibilidad de tu promoción

Producción de agua caliente sostenible y con bajo impacto visual

En Elara la energía provendrá de la aerotermia, un sistema que aprovecha la energía térmica existente en el aire y la transfiere hacia el interior de la vivienda para proporcionar agua caliente sanitaria. La bomba de calor aerotérmica emplea una tecnología eficiente y sostenible que permite ahorros significativos en el gasto energético y reducciones en las emisiones directas de CO2

Fachada respetuosa con el medio ambiente

Tu nueva casa en Elara contará con unas fachadas especialmente optimizadas para el clima de la provincia de Sevilla. Esto, unido a la configuración de vivienda adosada con la que cuenta esta tipología, contribuirá a que la temperatura en el interior sea más estable.

De esta manera, se conseguirá que tu consumo energético sea mucho menor en climatización.

El conjunto del edificio contará como una calificación energética de proyecto clase A.

Autoconsumo eléctrico en tu vivienda

Produce y consume tu propia energía eléctrica gracias a la instalación de paneles solares fotovoltaicos en la cubierta de tu casa.

Piscina de cloración salina

Pensando en tu bienestar, la piscina de tu nueva casa en Elara será de cloración salina. Este tratamiento de las aguas no utiliza cloro químico, lo que evita las alergias, las reacciones en la piel y los problemas oculares. Además, no genera residuos, contribuyendo al cuidado del planeta.

[Consulta todas las medidas de sostenibilidad de Elara en tu memoria Ecoliving.](#)





Oficina de venta

Avenida de las Universidades
esquina Calle Malva
41704 Dos Hermanas

T. +34 954 323 846

