



**Memoria
de calidades**

Irala
Alicante

AEDAS
HOMES

aedashomes.com

Irala

Alicante

Bienvenidos

Nuestro compromiso contigo comienza desde el primer momento y, por eso, queremos compartirte la memoria de calidades de tu nueva casa. Conoce todos los detalles de Irala y empieza a imaginar los espacios que, dentro de nada, serán un sueño hecho realidad.

¿Qué necesitas?

AEDAS
HOMES

Tu urbanización

En AEDAS Homes, la calidad es una constante y un objetivo siempre presente, de ahí que hayamos pensado en todos los detalles de tu nueva casa.



Urbanización interior

Tu urbanización conseguirá que te sientas orgulloso de tu nueva casa incluso antes de entrar en ella. En Irala se ha ideado un espacio cerrado con control de acceso para tu seguridad y la de los tuyos. Además, en su interior podrás encontrar las mejores dotaciones deportivas y de bienestar.

Para compartir momentos inolvidables con los que más quieres, la promoción cuenta con una piscina de adultos y otra infantil, una zona de juegos para niños, una sala de comunidad, un gimnasio, un área deportiva y un espacio para guardar bicicletas.

Accesos y portales

En Irala los espacios comunitarios están cuidados al máximo. Los suelos de las zonas comunes interiores irán acabados en materiales de primera calidad y las paredes ofrecerán una combinación de distintos materiales según la zona.

Los ascensores, con acceso desde el garaje a todas las plantas de la vivienda, tendrán acabados de cabina acorde con el resto del proyecto y dimensiones según Normativa de Accesibilidad. Las puertas serán automáticas y de acero inoxidable en planta baja; estarán dotados de alarma y servicio de telefonía para urgencias.



-  Piscina para adultos
-  Piscina infantil
-  Espacio de solárium
-  Espacio para bicicletas
-  Sala comunitaria
-  Área Deportiva
-  Zona de juegos infantiles
-  Accesibilidad mediante rampas
-  Gimnasio Equipado
-  Ludoteca
-  Aseos Comunitarios
-  Zonas Apergoladas

Tu vivienda

Vestíbulo, salón, pasillo y dormitorios

El pavimento de tu nueva casa en vestíbulo, salones, dormitorios y pasillos será de pavimento laminado en acabado imitación madera. El suelo estará rematado con un rodapié con terminación lacada en blanco a juego con la carpintería interior para crear un ambiente completamente integrado en toda la vivienda.

Las paredes irán acabadas con pintura plástica lisa. Se colocará falso techo continuo en vestíbulo y pasillos, terminado en pintura plástica lisa.



Cocina

Preparar tus platos favoritos será mucho más fácil en este espacio pensados para ti. Estas son las calidades y acabados que incluirá tu nueva cocina en Irala:

- › Pavimento de baldosas de gres porcelánico y rodapié acabado lacado, con paramentos horizontales y verticales acabados en pintura plástica lisa sobre tabiquería seca antihumedad.
- › Llevará falso techo continuo con pintura plástica lisa.
- › Se entregará amueblada con un diseño actual de muebles altos y bajos de gran capacidad y, además, incluirá el siguiente equipamiento:
 - › Placa de inducción.
 - › Campana extractora.
 - › Horno eléctrico y microondas integrados en columna.
 - › Encimera en cuarzo compacto.
 - › Frente de encimera en cuarzo compacto.
 - › Fregadero con grifería monomando.

Select

AEDAS HOMES

Servicio Select

Con el servicio Select de AEDAS Homes podrás personalizar varios aspectos de tu nueva casa:

- › Elige entre diferentes tipos de ambiente según tus gustos.
- › Aumenta tu confort con dispositivos de seguridad y tecnología.
- › Mejora las calidades y acabados.
- › Haz que tu nueva vivienda sea aún más sostenible.





Baños

Las paredes de los baños, tanto principales como secundarios, irán revestidas de gres cerámico, combinando con el solado de Gres porcelánico.

Se colocarán falsos techos antihumedad con pintura plástica. Pensando en tu máxima comodidad, la instalación del sistema de climatización cuenta con falso techo registrable en el baño que permitirá el futuro mantenimiento de la unidad interior.

En ambos baños se instalarán griferías monomando, y sanitarios blancos de diseño actual. El baño principal contará con lavabo cerámico con mueble suspendido y plato de ducha con grifería termostática y mampara.

Plato de ducha en uno de los baños y bañera en el otro.

Terrazas y/o jardines privados

Todas las terrazas incluirán tanto un punto de iluminación como una toma de corriente. Además, para que la seguridad sea máxima, estos espacios al aire libre se pavimentarán con gres antideslizante especial para exteriores.



Tabiquería interior y aislamientos

La tabiquería seca empleada en tu nueva vivienda resultará de gran utilidad porque minimizará las rozas y suprimirá los puentes acústicos al conducir las instalaciones por el espacio intermedio que quedará entre los tabiques. Además, conseguirá un acabado exterior óptimo para la aplicación de pintura lisa.

- › **Divisiones interiores entre estancias:** ejecutadas con tabiquería seca PANELSYSTEM, logrando altos niveles de aislamiento térmico, acústico y de resistencia, según el Código Técnico.
- › **Divisiones entre viviendas:** realizadas con tabiquería seca PANELSYSTEM, logrando altos niveles de aislamiento térmico y acústico según Código Técnico.
- › **Divisiones entre vivienda y zonas comunes:** realizadas con tabiquería seca PANELSYSTEM, logrando altos niveles de aislamiento térmico y acústico según Código Técnico.

Carpintería interior

AEDAS Homes también ha cuidado al máximo la carpintería interior para que disfrutes de todos los detalles de tu nueva casa.

- › La puerta de acceso a la vivienda será blindada con terminación lacada en blanco y dotada de mirilla óptica.
 - › Las puertas interiores de la vivienda serán con acabado lacado blanco y tiradores de acero inoxidable mate, dotando a la vivienda de un aspecto elegante y actual.
- En general serán abatibles, salvo aquellos casos en los que se aconseja ponerlas correderas para mejorar la utilización de la estancia a la que dan acceso.
- › Armarios empotrados tipo monoblock aprovechando al máximo el espacio, con acabado lacado en blanco a juego con el resto de la carpintería. El interior será tipo modular, revestido de melamina con barra y balda.

Instalaciones

Fontanería y saneamiento

La instalación de fontanería incluye las tomas de agua para cada aparato sanitario en baños y cocina (fregadero y lavavajillas) y para los electrodomésticos en la zona de cocina y tendedero (lavadora). Tu vivienda dispondrá de una llave de corte general y llaves de corte independientes en cada cuarto húmedo.

La producción de agua caliente se realizará mediante termo eléctrico con apoyo de paneles solares de alto rendimiento ubicados en la cubierta.

Cada uno de los aparatos sanitarios de la vivienda se conectan a la red de saneamiento, contando las bajantes que discurren por las cámaras junto a la vivienda de un tratamiento acústico para evitar los ruidos derivados de su uso.



Calefacción y climatización

Para que disfrutes del máximo confort en tu nueva casa se ha instalado un sistema de climatización frío - calor por conductos. De manera opcional, Irala también te ofrece la posibilidad de instalar un sistema de ventilación inteligente de doble flujo con recuperador de calor individualizado por vivienda. Esta técnica asegura la calidad del aire interior y aporta un alto ahorro energético.

Electricidad y telecomunicaciones

Tu vivienda cuenta con la dotación de tomas eléctricas y de telecomunicaciones, requeridas por normativa, así como un videoportero que te comunicará con los portales y con el acceso a la urbanización.

Contarás con tomas de datos, teléfono y TV en el salón, cocina y dormitorios; y se instalará antena colectiva y antena parabólica con derivación en cada vivienda. En tu garaje también se hará una previsión de recarga de vehículos eléctricos.

Ventilación

Tu vivienda incorporará un sistema de ventilación para garantizar la salubridad del aire interior y el cumplimiento del Código Técnico de la Edificación.



El edificio

Fachada y cubierta

Para que disfrutes de tu nueva casa incluso antes de entrar en ella, las fachadas se han diseñado mediante un sistema SATE consiguiendo una imagen atractiva y actual. Los acabados decorativos combinan las prestaciones térmicas con el diseño más vanguardista, adaptándose a las necesidades del siglo XXI.

La fachada consta también de un trasdosado interior con aislante térmico y acústico, lo que consigue un importante ahorro energético y logra un gran confort en el interior de la vivienda.

En el interior de tu vivienda se colocará un trasdosado seco.

Las cubiertas se han diseñado según el uso al que estarán destinadas, garantizando su estanqueidad en todos los casos con impermeabilización asfáltica.

Carpintería exterior y vidrios

El conjunto de carpintería exterior y acristalamiento asegura el cumplimiento del Código Técnico de la Edificación, concretamente del Documento Básico Ahorro de Energía y el de Protección frente al Ruido, aumentando el nivel de confort dentro de la vivienda. Irala dispone de:

- › Carpintería con perfiles multicámara de pvc con altas prestaciones térmicas y acústicas, combinando distintos tipos de apertura según ubicación.

Carpintería exterior

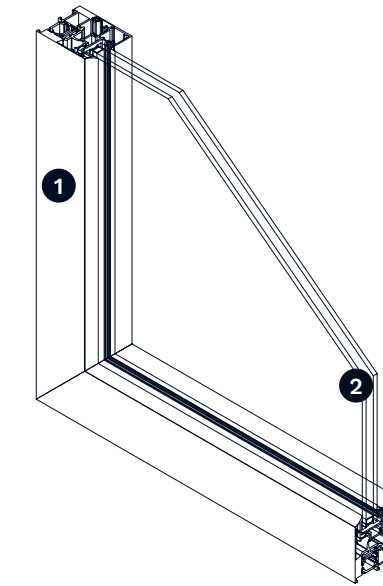

- 1 Perfil PVC
- 2 Doble vidrio con cámara de aire

- › Acristalamiento doble vidrio con cámara de aire deshidratado.
- › Persianas enrollables de lamas de aluminio con aislamiento inyectado y accionamiento manual en dormitorios. Color similar al de la carpintería exterior.
- › Las plantas bajas con lamas de seguridad motorizadas.

Estructura y cimentación

La estructura de tu nueva casa es de hormigón armado con forjados bidireccionales sobre rasante –calculada según la normativa vigente y Código Técnico de la Edificación–. La cimentación está proyectada de acuerdo a las conclusiones del Estudio Geotécnico.

Escaleras y vestíbulos de planta

En Irala las zonas comunes están cuidadas al máximo. Tanto los suelos como las paredes ofrecerán una combinación de distintos materiales de primera calidad según la zona.

Garajes y trasteros

Las puertas de entrada y salida de garajes serán automáticas, con dispositivo de seguridad antiaplastamiento y mando a distancia.

Los trasteros irán acabados con pintura y con puerta metálica, en cumplimiento de la normativa requerida por su ubicación.

Medidas de sostenibilidad de tu promoción

Fachadas con SATE

Tu promoción en Irala incorpora SATE en las fachadas. Estas siglas responden al Sistema de Aislamiento Térmico por el Exterior, que consigue que tu vivienda esté protegida frente a la climatología extrema. De esta manera, tu casa mantendrá una temperatura constante que no se verá alterada por el calor o frío que haga en el exterior. El aislamiento térmico conseguirá que tu consumo energético sea mucho menor en climatización – calefacción o aire acondicionado–.

Fachadas con SATE

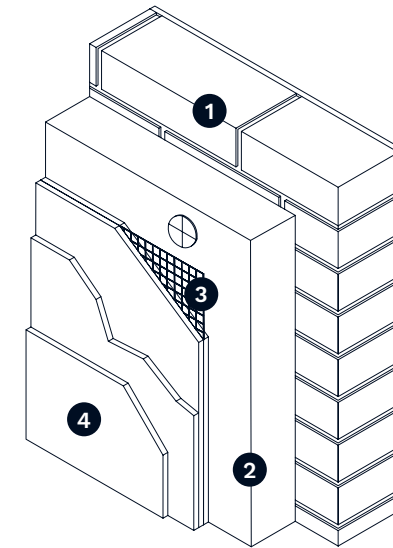

- | | | | |
|---|---------------------|---|-------------------|
| 1 | Fábrica de ladrillo | 3 | Malla de armadura |
| 2 | Aislamiento térmico | 4 | Revestimientos |

AEDAS
HOMES

Promoción

C/ Médico Pedro Orts,
03005, Alicante, Alicante.

Punto de venta

Av. José Jornet Navarro
03005, Alicante.

Tel. 965 020 924

aedashomes.com

